

kanto 

Français  
Manuel de l'utilisateur  
ORA

 Bluetooth®

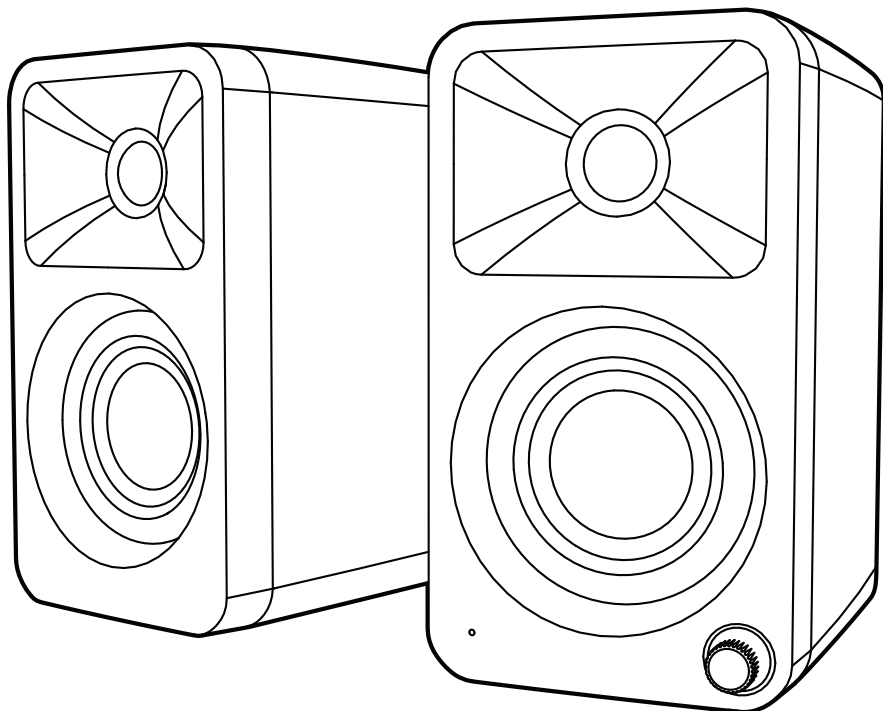

kanto   
**ORA**

HAUT-PARLEURS DE BUREAU DE RÉFÉRENCE

Supportant votre mode de vie digital™

# Mesures de sécurité importantes



## ATTENTION

Le point d'exclamation dans un triangle équilatéral est destiné à alerter l'utilisateur de la présence d'exploitation et de maintenance importantes (entretien) dans la documentation accompagnant l'appareil.

- Lisez ces instructions.
- Conservez ces instructions.
- Observez tous les avertissements.
- Suivez toutes les instructions.
- N'utilisez pas cet appareil près de l'eau.
- Nettoyez-le uniquement avec un chiffon sec.
- Ne bloquez pas les ouvertures de ventilation. Installez selon les instructions du fabricant.
- N'installez pas près de sources de chaleur telles que des radiateurs, registres de chaleur, poêles ou autres appareils (incluant les amplificateurs) produisant de la chaleur.
- Protégez le cordon d'alimentation électrique en assurant qu'il ne soit piétiné ou pincé, en particulier au niveau des fiches, derrière les douilles de convenance et derrière le point où ils quittent de l'appareil.
- Utilisez seulement les accessoires recommandés par le fabricant.



ATTENTION: POUR RÉDUIRE LES RISQUES D'ÉLECTROCUTION, NE RETIREZ PAS LE PANNEAU ARRIÈRE. AUCUNE PIÈCE PAR L'UTILISATEUR À L'INTÉRIEUR. FAITES APPEL À UN TECHNICIEN QUALIFIÉ.



## TENSION DANGEREUSE

L'éclair fléché dans un triangle équilatéral est destiné à alerter l'utilisateur de la présence de "tension dangereuse" non-isolée à l'intérieur de l'enceinte du produit qui peut être de magnitude suffisante pour constituer un risque de choc électrique pour les personnes.

- Si vous utilisez un support, soyez prudent lorsque vous déplacez l'ensemble support/appareil afin d'éviter les blessures dues au basculement. Débranchez l'appareil pendant les orages ou s'il n'est pas utilisé pendant de longues périodes de temps.
- Confiez toutes les réparations à un personnel qualifié. Une réparation est nécessaire lorsque l'appareil a été endommagé de quelque façon. Par exemple, le cordon d'alimentation ou la fiche est endommagé, du liquide a été renversé, des objets sont tombés à l'intérieur du produit, le produit a été exposé à la pluie ou à l'humidité, le produit ne fonctionne pas normalement, ou si le produit est tombé.
- L'appareil doit être raccordé à une prise secteur MAINS reliée à la terre pour protection.
- Un coupleur d'entrée d'appareil est utilisé comme dispositif de déconnexion - le dispositif de déconnexion doit rester facilement accessible.

## Avertissements FCC

Cet appareil est conforme à la partie 15 des règles de la FCC. Son fonctionnement est soumis aux deux conditions suivantes : (1) cet appareil ne doit pas causer d'interférences nuisibles, et (2) cet appareil doit accepter toute interférence reçue, y compris les interférences qui pourraient provoquer un fonctionnement indésirable.

Tout changement ou modification non expressément approuvé par la partie responsable de la conformité peut invalider l'autorité de l'utilisateur à faire fonctionner l'équipement.

**Note :** Cet équipement a été testé et déclaré en accord avec les limites d'un appareil numérique de classe B, conformément à la partie 15 des règles de la FCC. Ces limites sont conçues pour fournir une protection raisonnable contre les interférences nuisibles dans une installation résidentielle. Cet équipement génère, utilise et peut émettre de l'énergie de fréquence radio et, s'il n'est pas installé et utilisé conformément aux instructions, peut causer des interférences nuisibles aux communications radio. Cependant, il n'y a aucune garantie que des interférences ne se produiront pas dans une installation particulière. Si cet équipement provoque des interférences nuisibles à la réception de la radio ou de la télévision, ce qui peut être déterminé en éteignant et en allumant l'équipement, l'utilisateur est encouragé à essayer de corriger les interférences en prenant l'une ou plusieurs des mesures suivantes :

- Réorientez ou déplacez l'antenne de réception.
- Éloignez l'équipement du récepteur.
- Branchez l'appareil sur une prise de courant située sur un circuit différent de celui sur lequel le récepteur est branché.
- Consultez le revendeur ou un technicien de radio ou téléviseur expérimenté pour obtenir de l'aide.

Cet appareil est conforme aux limites d'exposition aux radiations fixées par la FCC pour un environnement non contrôlé. Cet appareil doit être installé et utilisé avec une distance minimale de 20 cm entre le radiateur et votre corps.

## Industrie Canada (IC)

Le présent appareil est conforme aux CNR d'Industrie Canada applicables aux appareils radio exempts de licence. L'exploitation est autorisée aux deux conditions suivantes: (1) l'appareil ne doit pas produire de brouillage, et (2) l'utilisateur de l'appareil doit accepter tout brouillage radioélectrique subi, même si le brouillage est susceptible d'en compromettre le fonctionnement.

## AVIS RELATIFS À L'EXPOSITION RF

Cet équipement est conforme aux limites d'exposition au rayonnement ISED établies pour un environnement non contrôlé. Cet équipement doit être installé et utilisé à une distance minimale de 20 cm entre le radiateur et votre corps.

# Introduction

Merci d'avoir choisi ORA, conçu par Kanto au Canada. ORA comble le fossé entre les haut-parleurs d'ordinateur et les moniteurs de studio, vous offrant un son de qualité audiophile sans dominer votre espace. ORA dispose d'entrées modernes telles que l'USB-C pour obtenir le meilleur son de votre PC ou Mac, le Bluetooth 5.0 pour le couplage à votre téléphone ou appareil domestique intelligent, et le RCA pour votre équipement analogique. Avec un filtre de croisement qui envoie automatiquement les basses à un subwoofer connecté, vous obtenez une intégration parfaite des basses fréquences, libérant les woofers de 3 po et les tweeters à dôme en soie de 3/4 po pour faire ce qu'ils font le mieux. ORA est le mélange parfait d'un son de qualité de référence et de fonctions modernes dans une taille suffisamment petite pour être installée sous votre écran.

Nous vous recommandons de lire attentivement toutes les instructions avant d'utiliser le système, et de les conserver pour référence future. Kanto ne peut pas être tenu responsable pour des dommages causés par l'installation ou l'utilisation incorrecte de ce produit.

Ce système d'enceintes amplifiées a été soigneusement testé et inspecté en cours de production, et avant l'emballage et l'expédition. Après le déballage, s'il vous plaît vérifier les dommages. Il est rare qu'un appareil est endommagé pendant le transport, mais si cela se produit, contactez votre revendeur immédiatement. Vous pouvez également appeler directement à Kanto 1-888-848-2643 ou par e-mail à [support@kantoliving.com](mailto:support@kantoliving.com).

## Que contient la boîte?

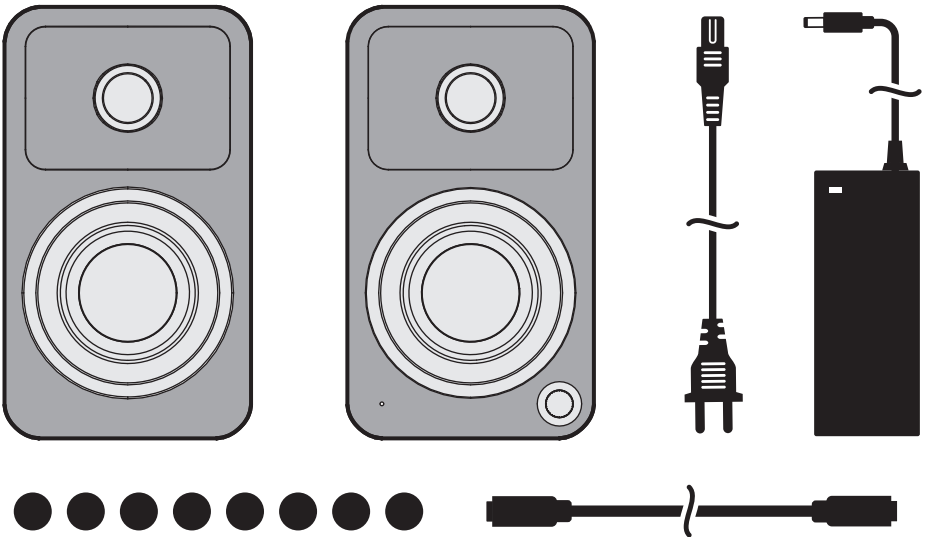

# Panneaux Avant et Arrière

## PANNEAUX AVANT

- 1 Tweeter à dôme en soie de 3/4"
- 2 Woofer à cône en papier (blindé magnétiquement) de 3/4"
- 3 LED
  - Verte - RCA
  - Jaune - USB
  - Bleue - Bluetooth (clignotant)
  - Bluetooth (fixe)
- 4 Volume / Sélection d'entrée / Marche / Arrêt

## PANNEAUX ARRIÈRE

- 5 Tube de port de réflexe bas
- 6 Trou de montage 1/4 po - 20
- 7 Bouton d'appairage Bluetooth
- 8 Entrée audio USB
- 9 Sortie de subwoofer
- 10 Entrée RCA
- 11 Connexion d'entrée DC
- 12 Sortie haut-parleur

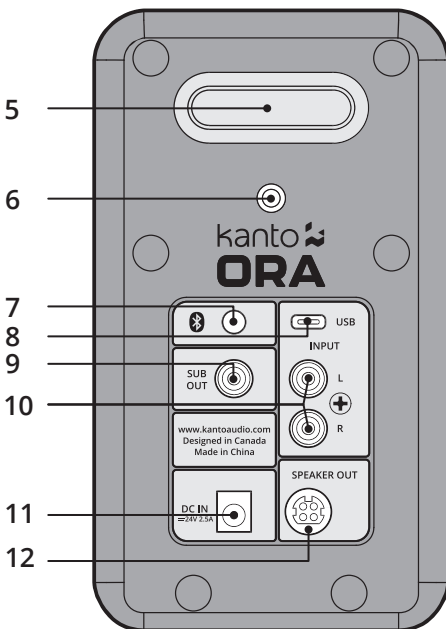
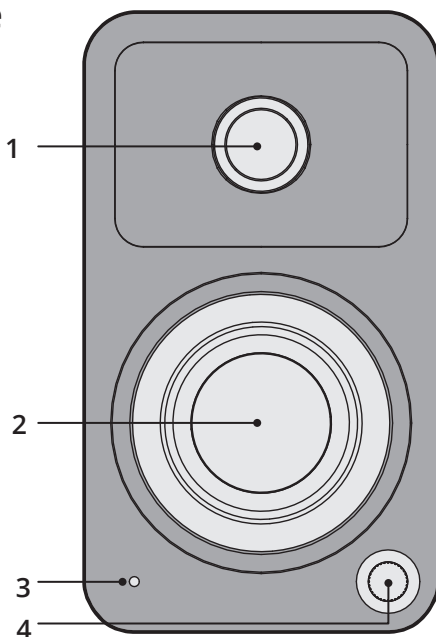

# Configuration de vos haut-parleurs

ORA est conçu pour l'utilisation sur un bureau afin d'améliorer votre écoute dans un environnement de champ proche. Cependant, ORA peut également être utilisé comme système de haut-parleurs stéréo autonome associé à une multitude de sources audio. Dans les deux cas, l'espace entre les deux haut-parleurs et leur distance par rapport au mur arrière sont importants. Si les haut-parleurs se situent trop près ou trop loin l'un de l'autre, l'image stéréo ne sera pas pleinement développée.

ORA est conçu pour fonctionner de façon optimale placée au moins 20cm à 25cm du mur arrière pour une meilleure réponse de basse. Quelle que soit la configuration que vous choisissiez, gardez à l'esprit que les chambres varient en forme, taille et ameublement; une certaine quantité d'expérimentation peut être nécessaire pour déterminer la position la plus appropriée qui délivre une qualité sonore meilleure.

Bien que vous puissiez positionner ORA latéralement sous votre écran pour gagner de la place, le son est meilleur lorsqu'il est placé à la verticale. Pour éviter les réflexions précoces sur la surface du bureau et préserver la qualité du son, il est conseillé d'orienter ORA vers votre position d'écoute. Kanto propose plusieurs options de support de haut-parleur de bureau pour répondre à vos besoins.

Connectez les deux haut-parleurs comme indiqué ci-dessous à l'aide du câble de haut-parleur fourni. Reliez la sortie haut-parleur du haut-parleur actif (à droite) à l'entrée haut-parleur correspondante du haut-parleur passif (à gauche). Branchez l'alimentation CA/CC du haut-parleur actif à votre prise murale. Appuyez sur le bouton de contrôle du volume pour l'allumer. Appuyez sur le bouton pour sélectionner une source d'entrée. Les entrées suivantes défilent en fonction de la dernière source d'entrée utilisée

**RCA → USB → BLUETOOTH → RETOUR AU DÉPART**

Appuyez et maintenez enfoncé pour éteindre. Appuyez pour allumer.

Suivez les instructions sur les pages suivantes pour connecter vos sources audio au ORA. Les exemples présentés dans les pages suivantes ne sont pas destinés à être exhaustive - seulement des exemples.

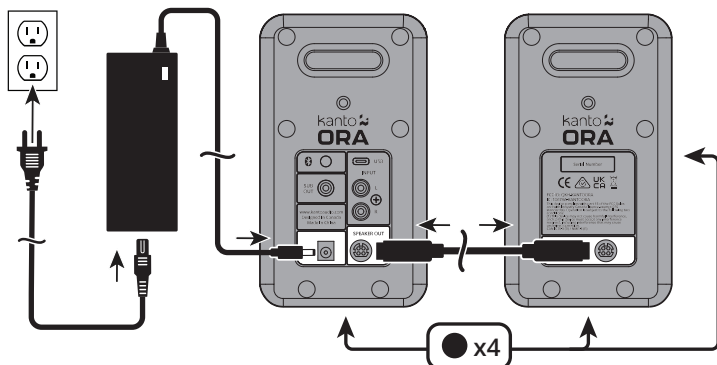

## ATTENTION

Après la connexion de tous les câbles, l'appareil peut être allumé. Lorsque le volume est élevé, ce système peut produire des niveaux sonores capables d'endommager votre ouïe de manière permanente. ORA est un système de haut-parleurs auto-alimentés. Ne connectez pas les bornes des haut-parleurs aux sorties des haut-parleurs d'un amplificateur stéréo. Vous risqueriez des dommages. Utilisez uniquement le bloc d'alimentation fourni avec les haut-parleurs.

# Connexion de sources audio

Utilisez le câble d'audio approprié pour connecter les composants de votre source audio à vos haut-parleurs.

- Câble stéréo RCA à stéréo RCA
- Câble stéréo RCA à mini-jack stéréo 3,5 mm
- USB-C à USB-C
- USB-C à USB-C w/ USB-A adapter
- USB-C à USB-A

ORA dispose d'une entrée USB de haute qualité qui prend en charge les flux de données jusqu'à une résolution de 16 bit/48 kHz. Lorsque vous connectez votre ordinateur via une connexion USB, vous contournez le DAC intégré bruyant de l'ordinateur et les signaux audio sont à la place décodés par ORA.

Pour se connecter via USB, réglez l'entrée sur USB et sélectionnez "ORA by Kanto" comme périphérique de lecture audio.

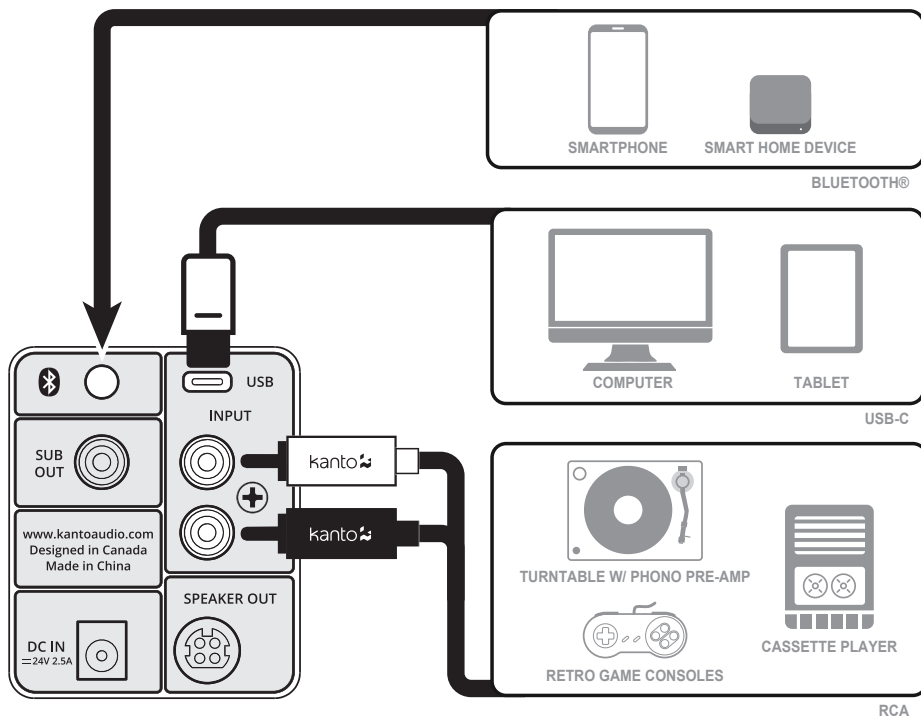

**ATTENTION**  
Certains modèles de platines de la génération nouveaux ont un préamplificateur de phonographe intégré.

# L'opération Bluetooth



## Paire Bluetooth®

ORA est doté de Bluetooth 5.0 et peut être jumelé à de nombreux appareils pour la lecture audio sans fil de votre téléphone, appareil domestique intelligent ou votre tablette. Le jumelage est facile.

1. Appuyez sur le bouton de volume et faites défiler les entrées jusqu'à ce que le voyant d'état soit bleu. Le voyant Bluetooth (bleu) clignote pour indiquer que ORA est en mode d'appairage. Si le voyant est fixe, ORA est déjà connecté à un appareil. Si vous souhaitez connecter un autre appareil, appuyez sur le bouton d'appairage Bluetooth (ⓑ) à l'arrière du haut-parleur pour le mettre en mode d'appairage.
2. Permettez à votre dispositif Bluetooth de rechercher un nouveau appareil à coupler. Sélectionnez "ORA by Kanto" dans la liste des dispositifs Bluetooth disponibles pour le jumelage.

## L'opération Bluetooth

1. Nous vous recommandons de respecter une distance maximale de 10 mètres entre le haut-parleur et votre appareil. La meilleure fidélité de signal se situe dans cette zone.
2. Prenez note du comportement et des fonctionnalités suivants lors de l'utilisation de Bluetooth. Lorsque la connexion est réussie, le voyant bleu s'allume en continu et votre appareil indique qu'il est connecté à "ORA by Kanto".
  - La connexion n'est pas active lors de l'utilisation d'autres entrées.
3. Les haut-parleurs ORA sont dotés d'un bouton d'appairage Bluetooth à l'arrière du haut-parleur actif (à droite) pour déconnecter rapidement un appareil couplé et permettre à un deuxième appareil de se coupler avec le haut-parleur.
  - Appuyez sur le bouton d'appairage Bluetooth pour déconnecter un appareil couplé.
  - Suivez les instructions d'appairage pour connecter un autre appareil.

## Connexion d'un subwoofer

ORA est équipé d'un connecteur RCA pour fournir un signal de sortie à un subwoofer alimenté. Branchez un câble RCA pour subwoofer entre la connexion SUB OUT de ORA et l'entrée audio de votre subwoofer. Si votre subwoofer dispose d'une entrée RCA stéréo gauche/droite, l'une ou l'autre des entrées fonctionnera.

Nous recommandons les subwoofers alimentés sub6 ou sub8 par Kanto avec les réglages de croisement et de volume. La plupart des subwoofers de qualité offrent ces commandes, ce qui vous permet de personnaliser la quantité de basses que vous allez ressentir.

Recherchez les détails sur le site Web de Kanto à l'adresse: [www.kantoaudio.com](http://www.kantoaudio.com)

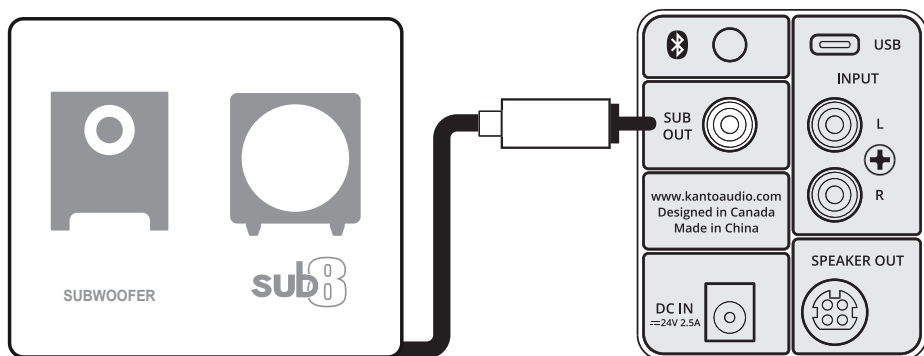

## Filtre de croisement actif

ORA est équipé d'un filtre de croisement actif à 100 Hz pour permettre une configuration avancée avec les subwoofers. Ce filtre réduit l'extension des basses des haut-parleurs principaux, leur permettant de se concentrer sur les moyennes et hautes fréquences, tout en réduisant la sortie haute fréquence du canal SUB OUT. Si votre subwoofer vous permet de régler la largeur de bande ou la fréquence de croisement, choisissez le réglage le plus élevé ou le plus ouvert. Le filtre de croisement actif est activé automatiquement lorsqu'un câble de subwoofer est branché au canal SUB OUT de ORA.



# Audio Guide de Dépannage

Questions fréquemment posées concernant les haut-parleurs ORA de Kanto.

- 1. Aucun des voyants sur le panneau avant sont allumés.**
  - Assurez-vous que le câble d'alimentation est connecté à la sortie du haut-parleur et à la puissance.
  - Assurez-vous que la prise électrique fournit du courant.
- 2. Le voyant sur le panneau avant est allumé, mais il n'y a aucun audio qui joue.**
  - Réglez le volume de la source à son niveau maximum. Assurez-vous que la source audio joue audio.
  - Vérifiez que le câble audio est fermement connecté à la source et aux haut-parleurs. Testez un autre câble audio si disponible.
  - Vérifiez que le volume du haut-parleur n'est pas à son niveau minimum. Augmentez le volume en utilisant le bouton sur la arrière du haut-parleur ou les commandes de volume de la télécommande.
  - Assurez-vous que l'entrée correcte est sélectionnée. Appuyez sur le bouton situé sur la face des haut-parleurs pour faire défiler les entrées afin de sélectionner celle qui convient.
- 3. L'audio joue seulement à travers un haut-parleur.**
  - Reconnectez le connecteur à 4 broches entre le haut-parleur actif et le haut-parleur passif.
  - Rebranchez le câble entre le haut-parleur actif et le haut-parleur passif et assurez-vous que les extrémités du câble de haut-parleur sont bien fixées à travers les bornes.
  - Assurez-vous que le réglage de la balance de la source est centré. Certains sources n'ont pas une balance réglable.
- 4. Vous rencontrez l'audio de mauvaise qualité.**
  - Réglez le volume de la source à son niveau maximum. Faible volume de source peut affecter négativement la gamme dynamique.
  - Assurez-vous que l'arrière du haut-parleur soit éloigné du mur d'au moins 20 cm, afin de ne pas gêner la fonction du port arrière.
  - Testez une autre chanson ou source pour isoler le problème.
- 5. La source ne se connectera pas à Bluetooth.**
  - Assurez-vous que les haut-parleurs sont en mode Bluetooth en passant d'une entrée à l'autre. Appuyez sur le bouton situé sur la face des haut-parleurs jusqu'à ce que la lumière bleue sur le panneau avant soit visible.
  - Vérifiez que le voyant bleu sur le panneau avant des haut-parleurs clignote, ce qui indique que les haut-parleurs sont en mode d'appairage. Si le voyant bleu ne clignote pas, appuyez sur le bouton d'appairage.
  - Allumez et éteignez l'appareil que vous essayez d'appairer.
- 6. Vous reentrez des bourdonnements, des sifflements ou des distorsions.**
  - Vérifiez si le bruit provient de la source en supprimant toutes les sources des haut-parleurs.
  - Assurez-vous qu'il ne s'agit pas d'un problème d'alimentation en essayant une prise de courant située sur un circuit différent.
  - Rebranchez le câble entre le haut-parleur actif et le haut-parleur passif et assurez-vous que les extrémités du câble de haut-parleur sont bien fixées à travers les bornes.
  - Si vous utilisez USB, réglez la fréquence d'échantillonnage de la source à 48 kHz ou moins.
- 7. Il n'y a pas d'audio provenant d'un subwoofer connecté.**
  - Vérifiez que le câble RCA connecté au subwoofer est correctement branché. Essayez un autre câble ou une autre source pour isoler le problème.
  - Assurez-vous que le subwoofer est branché sur une prise de courant et qu'il est allumé.
  - Augmentez le volume du subwoofer.
  - Augmentez la fréquence de coupure du subwoofer.

# Spécifications

## HAUT-PARLEURS DE BUREAU DE RÉFÉRENCE ORA

Tweeter	Dôme en soie 3/4 pouce
Woofers	3" Woofers à cône en papier (blindé magnétiquement)
Type d'amplificateur	Classe D bi-amplifié
Puissance de sortie	Puissance de crête de 100 W (50 W RMS au total)
Puissance de sortie (par tweeter)	9 W RMS
Puissance de sortie (par woofers)	16 W RMS
Réponse en fréquence	70 Hz - 22 kHz
Filtre passe-haut/passe-bas	100 Hz (automatique)
Entrées	1 x RCA de niveau ligne 1 x USB-C (16 bit/48 kHz) 1 x Bluetooth 5.0
Sorties	1 x sortie subwoofer
Bornes de haut-parleurs	Connecteur à 4 broches
Trou de montage arrière	1/4"-20
Tension d'entrée / Fréquence	AC 100 V - 240 V 50/60 Hz
Consommation d'énergie en mode veille	< 0,5 W
Dimensions (chaque haut-parleur)	3.9" W x 5.6" D x 6.9" H (10 x 14.1 x 17.5 cm)
Poids net (Actif)	2.2 lb (1 kg)
Poids net (Passive)	2.2 lb (1 kg)
Poids brut (boxed pair)	8.2 lb (3.7 kg)
Dimensions de la boîte d'expédition	8.9" W x 15.1" D x 10" H (22.7 x 38.3 x 25.4 cm)



*AVIS: Cet appareil est étiqueté conformément à la directive européenne 2002/96 /EC qui concerne les déchets d'équipements électriques et électroniques (WEEE). Cette étiquette indique que ce produit ne doit pas être éliminé avec les déchets ménagers. Il devrait être déposé dans une installation appropriée pour permettre la récupération et le recyclage.*

### Fabricant et importateur:

Kanto Living Inc., 9136 196A Street, Langley, BC, Canada V1M 3B4

## Limited Warranty

Kanto Living Inc. (Kanto) garantit ses équipements contre tout défaut de matériel ou de fabrication pendant une période limitée de 2 ans. Cette garantie est valable dans le pays d'achat.

Si l'équipement tombe en panne et Kanto en est informé dans les 24 mois suivant la date d'achat avec la facture d'origine d'un revendeur agréé, Kanto offrira, à sa discrétion, des pièces de rechange, la réparation de l'équipement d'origine ou le remplacement de l'équipement, et prendra en charge les frais de retour au client, à condition que l'équipement n'ait pas été soumis à des abus mécaniques, électriques ou autres ou à des modifications. Toutes les pièces de rechange, ainsi que tout équipement réparé ou remplacé, sont couverts par la garantie complète de l'achat d'origine. La responsabilité maximale de Kanto ne dépassera pas le prix d'achat réel payé par l'acheteur d'origine du produit.

Si vous avez acheté un produit Kanto usagé, la garantie limitée est entièrement transférable à condition que vous puissiez fournir une copie de la facture originale établissant la date d'achat et que le numéro de série du produit soit intact.

Les consommateurs sont tenus d'obtenir un numéro d'autorisation de retour auprès de l'assistance à la clientèle et de prendre en charge les frais d'expédition vers un site Kanto ou un dépôt agréé, sauf interdiction contraire. Veuillez conserver l'emballage d'origine pour éviter d'endommager le produit pendant le transport. Kanto vous recommande d'assurer votre colis.

**Assistance à la clientèle :** [support@kantoliving.com](mailto:support@kantoliving.com)

Les renseignements du manuel ont été soigneusement contrôlés et sont considérés comme exacts. Kanto décline toutefois toute responsabilité pour toute erreur contenue dans le manuel. Kanto ne pourra en aucun cas être tenu responsable de tout dommage direct, indirect, spécial, accidentel ou consécutif résultant d'un défaut quelconque de l'équipement, même si l'éventualité de tels dommages a été prévenu. Cette garantie remplace toutes les autres garanties explicites ou implicites, y compris, sans limitation, toute garantie implicite, y compris toute garantie de qualité marchande et d'adéquation à un usage particulier, toutes expressément exclues.

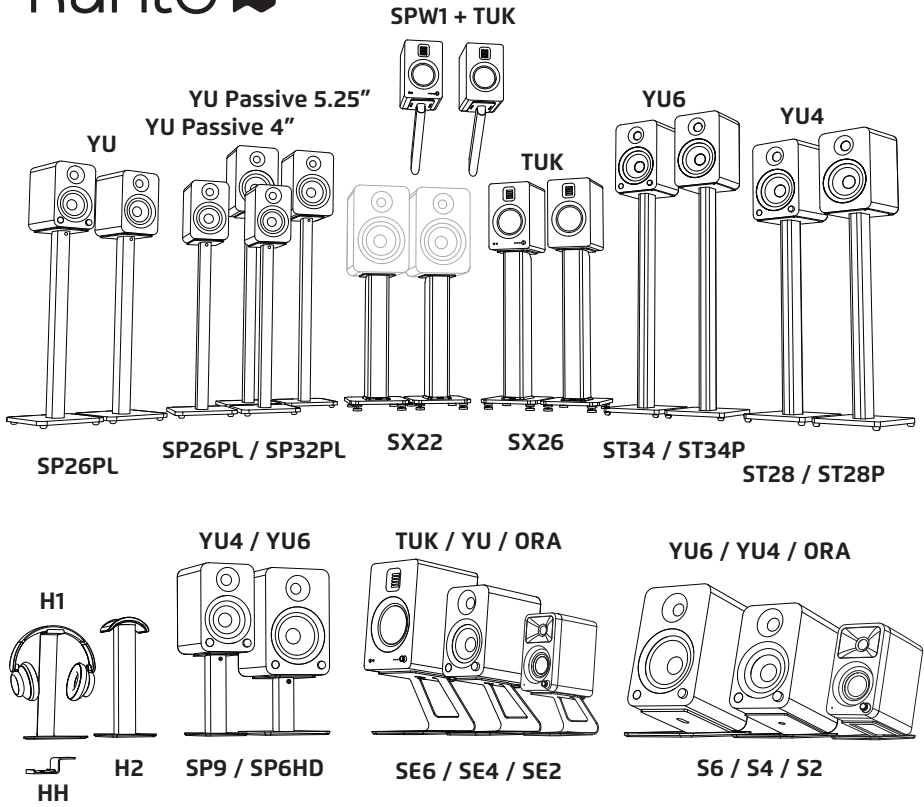

 [kantoaudio.com](http://kantoaudio.com)

 Kanto Audio

 kantoaudio

 Kanto Solutions

 Kanto Living

